

Finsa Process

Finsa Process



1

Modules

Pro
Max

2

Plans de travail

Fintop +
Fintop Xtrim
Fintop SQ

3

Façades

Finporta

Modules

Pro

Gamme professionnelle de modules de cuisine qui offre une grande variété de dimensions, d'options et de références, pour s'adapter à n'importe quel projet.



Caractéristiques principales

Support

Fimaplast Hydrofuge 16 mm avec décor et finition sur les deux faces

Chant

Avant avec PVC 1 mm, autres avec PVC 0,4 mm

Arrière

Fimaplast Standard 6 mm, Blanc sur les deux faces ou Décor / Kraft

Assemblage

Vis d'assemblage Allen + Cheville de bois

Emballage

Plastique rétractable avec identification hydrofuge

Caractéristiques techniques

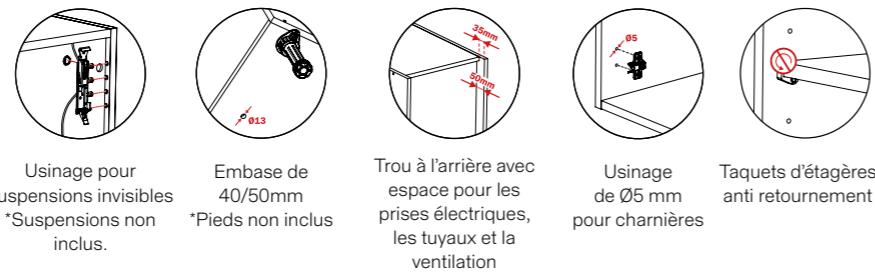

Usinage pour suspensions invisibles
*Suspensions non inclus.

Embase de 40/50mm
*Pieds non inclus

Trou à l'arrière avec espace pour les prises électriques, les tuyaux et la ventilation

Usinage de Ø5 mm pour charnières

Taquets d'étagères anti retournement

Plus d'informations

Fabriqués sur un support Fimaplast Hydrofuge de 16 mm, ils se comportent très bien dans les environnements humides. Cette qualité de panneau offre un plus en termes d'ancrage des ferrures et de flexion.

Le revêtement en mélamine permet un nettoyage facile, une résistance aux rayures et une surface antibactérienne.



Décors

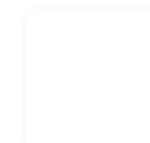

Blanco Medio Soft III



Aluminio Soft III

Schéma de modulation de la gamme pro

Modulation de gamme avec module bas H70

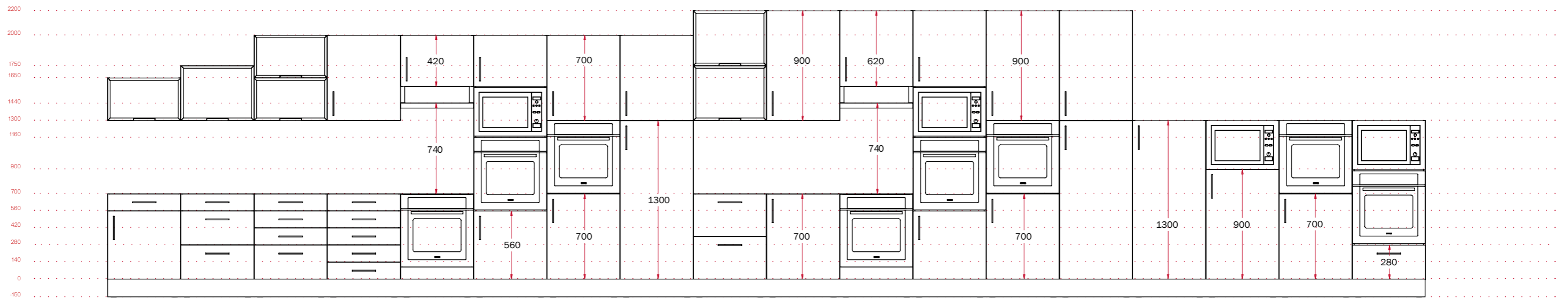

Modulation de gamme avec module bas H80

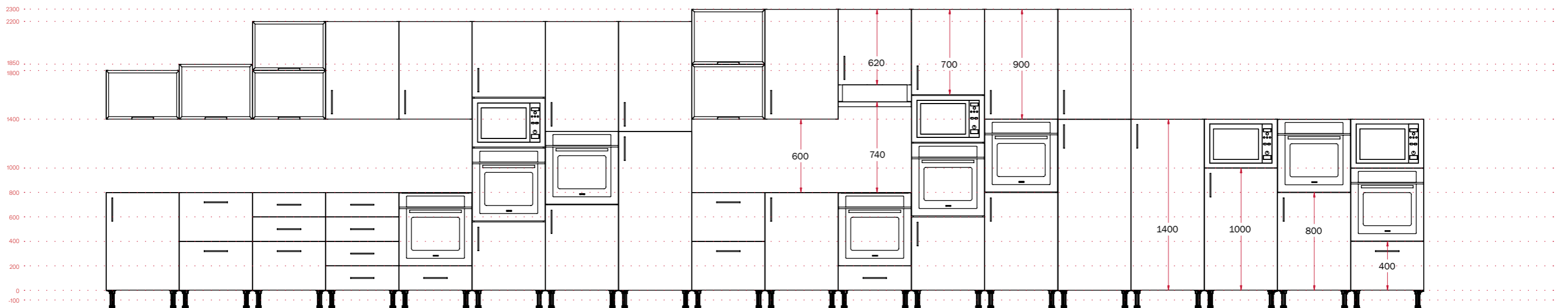

Modules Pro

Hauts

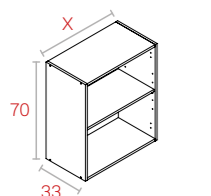
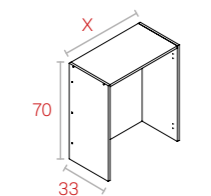
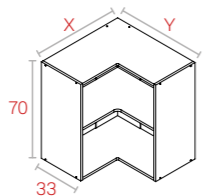
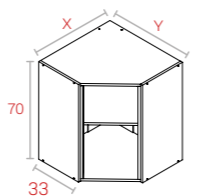
 Module haut H70 $X \begin{array}{ c c c c c } \hline 30 & 35 & 40 & 45 & 50 \\ \hline 60 & 70 & 80 & 90 & 100 \\ \hline \end{array}$	 Module égouttoir H70 $X \ 60 \ \ 80 \ \ 90$	 Module d'angle en L H70 $X \quad Y \\ \hline 63 \ x \ 63 \\ \hline 64 \ x \ 65$	 Module d'angle chanfrein H70 $X \quad Y \\ \hline 63 \ x \ 63 \\ \hline 59 \ x \ 60$
--	---	---	---

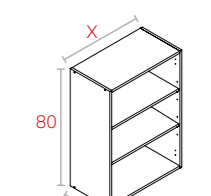
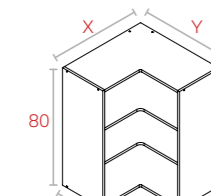
 Module haut H80 $X \begin{array}{ c c c c c } \hline 30 & 35 & 40 & 45 & 50 \\ \hline 60 & 70 & 80 & 90 & 100 \\ \hline \end{array}$	 Module d'angle en L H80 $X \quad Y \\ \hline 63 \ x \ 63 \\ \hline 64 \ x \ 65$
---	--

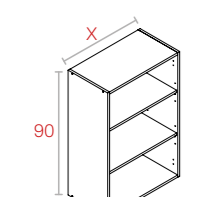
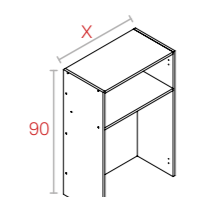
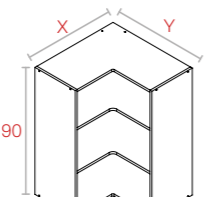
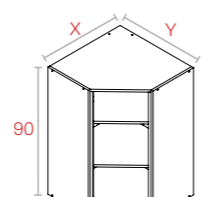
 Module haut H90 $X \begin{array}{ c c c c c } \hline 30 & 35 & 40 & 45 & 50 \\ \hline 60 & 70 & 80 & 90 & 100 \\ \hline \end{array}$	 Module égouttoir H90 $X \ 60 \ \ 80 \ \ 90$	 Module d'angle en L H90 $X \quad Y \\ \hline 63 \ x \ 63 \\ \hline 64 \ x \ 65$	 Module d'angle chanfrein H90 $X \quad Y \\ \hline 63 \ x \ 63 \\ \hline 59 \ x \ 60$
--	---	---	---

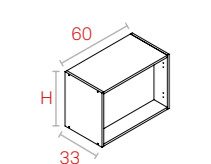
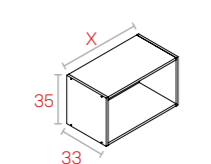
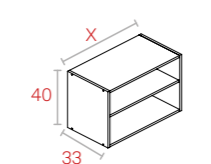
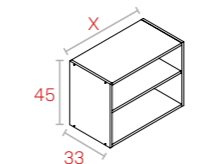
 Module sur-hotte $H \ 42 \ \ 62$	 Module horizontal H35 $X \ 60 \ \ 80 \ \ 90$	 Module horizontal H40 $X \ 60 \ \ 80 \ \ 90$	 Module horizontal H45 $X \ 60 \ \ 80 \ \ 90$
--	--	--	---

Colonnes

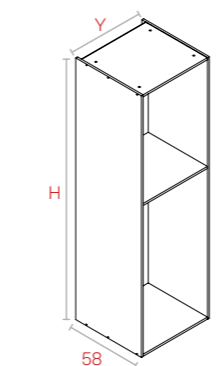
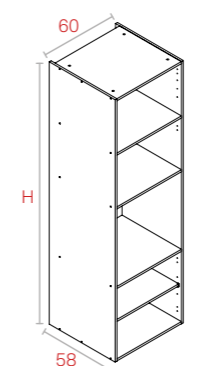
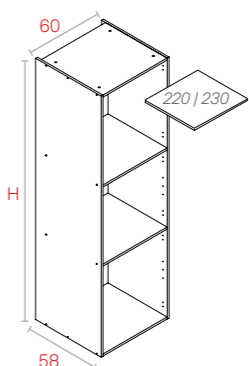
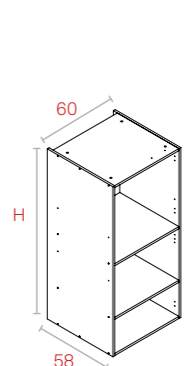
 Colonne avec étagère $H \times Y \begin{array}{ c c } \hline 200 \times 40 & 200 \times 60 \\ \hline 220 \times 40 & 220 \times 60 \\ \hline 230 \times 40 & 230 \times 60 \\ \hline \end{array}$	 Colonne four + micro-ondes $H \ 200 \ \ 220 \ \ 230$	 Colonne four avec étagère $H \ 200 \ \ 220 \ \ 230$	 Semi-colonne $H \ 130 \ \ 140$
---	--	---	--

Bas

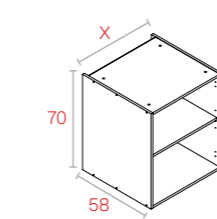
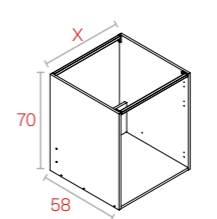
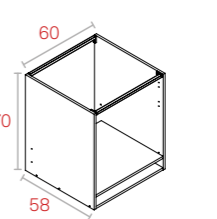
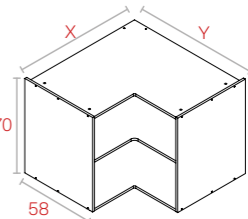
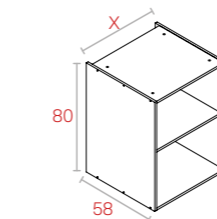
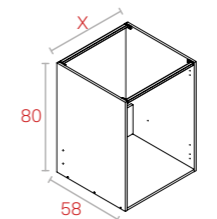
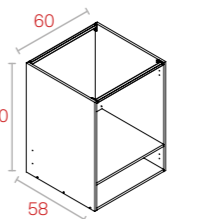
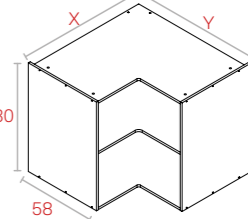
 Module bas B70 $X \begin{array}{ c c c c c } \hline 15 & 30 & 35 & 40 & 45 & 50 \\ \hline 60 & 70 & 80 & 90 & 100 & 120 \\ \hline \end{array}$	 Module évier B70 $X \begin{array}{ c c c c } \hline 45 & 50 & 60 & 70 \\ \hline 80 & 90 & 100 & 120 \\ \hline \end{array}$	 Module four B70	 Module d'angle en L B70 $X \quad Y \\ \hline 93 \ x \ 93 \\ \hline 94 \ x \ 95 \\ \hline 108 \ x \ 108$
 Module bas B80 $X \begin{array}{ c c c c c } \hline 15 & 30 & 35 & 40 & 45 & 50 \\ \hline 60 & 70 & 80 & 90 & 100 & 120 \\ \hline \end{array}$	 Module évier B80 $X \begin{array}{ c c c c } \hline 45 & 50 & 60 & 70 \\ \hline 80 & 90 & 100 & 120 \\ \hline \end{array}$	 Module four B80	 Module d'angle en L B80 $X \quad Y \\ \hline 93 \ x \ 93 \\ \hline 94 \ x \ 95 \\ \hline 108 \ x \ 108$

Accessoires

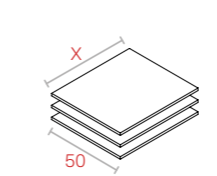
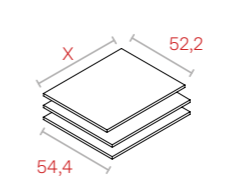
 Pack étagères mobiles $X \ 36,7 \ (40) \ \ 56,7 \ (60)$	 Pack dessus+dessous+étagère fixe $X \ 41,8 \ (45) \ \ 46,8 \ (50)$
---	--

Disponibilité de :

- Panneaux avec et sans rainures
- Pack de joues usinées
- Panneaux pour arrières
- Autres dimensions de modules

Consultez notre équipe commerciale.

Modules

Max

Série de modules de cuisine professionnelle créée pour développer des projets où la qualité des matériaux et du design est primordiale.

Caractéristiques principales

Support

Fimoplast Hydrofuge 19 mm, avec décor sur les deux faces

Chant

Avant avec ABS 1 mm, autres avec ABS 0,4 mm

Arrière

Fimoplast Standard 6 mm avec décor sur les deux faces

Assemblage

Vis d'assemblage Allen + Cheville de bois

Emballage

Plastique rétractable avec identification hydrofuge

Spécifications techniques

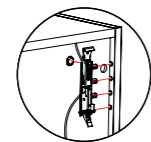

Usinage pour suspensions invisibles
*Suspensions non inclus.

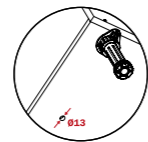

Embase de 40/50mm
*Pieds non inclus

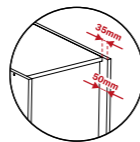

Trou à l'arrière avec espace pour les prises électriques, les tuyaux et la ventilation

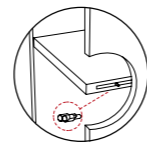

Étagères antibasculement à ferrure cachée

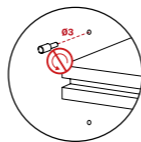

Taquets d'étagères anti retournement



Plus d'informations

Fabriqué avec un support Fimoplast Hydrofuge de 19 mm, on obtient un module plus robuste et d'excellentes performances dans les environnements humides. Cette qualité de panneau offre un plus en termes d'ancrage des ferrures et de flexion.

Le revêtement en mélamine offre un nettoyage facile, une résistance aux rayures et une surface antibactérienne.

Les chants sont revêtus d'ABS.



Hydrofuge



E05



Antibactérien



Bonne performance des fixations



Usinage



Résistance à la flexion

Décors



Blanco Polar Soft III



Gris Gu Soft III

Schéma de modulation gamme Max

Modulation de gamme avec
module bas H80

Espace supplémentaire et ergonomie

Le développement du mobilier a été réalisé dans le but d'obtenir une meilleure ergonomie, une meilleure capacité de rangement, un design très soigné avec des micro-perçages et des étagères aux fixations invisibles.

Les deux variantes de design proposées répondent à des tendances claires du marché et s'intègrent parfaitement aux ferrures et aux façades de cuisine les plus vendues.

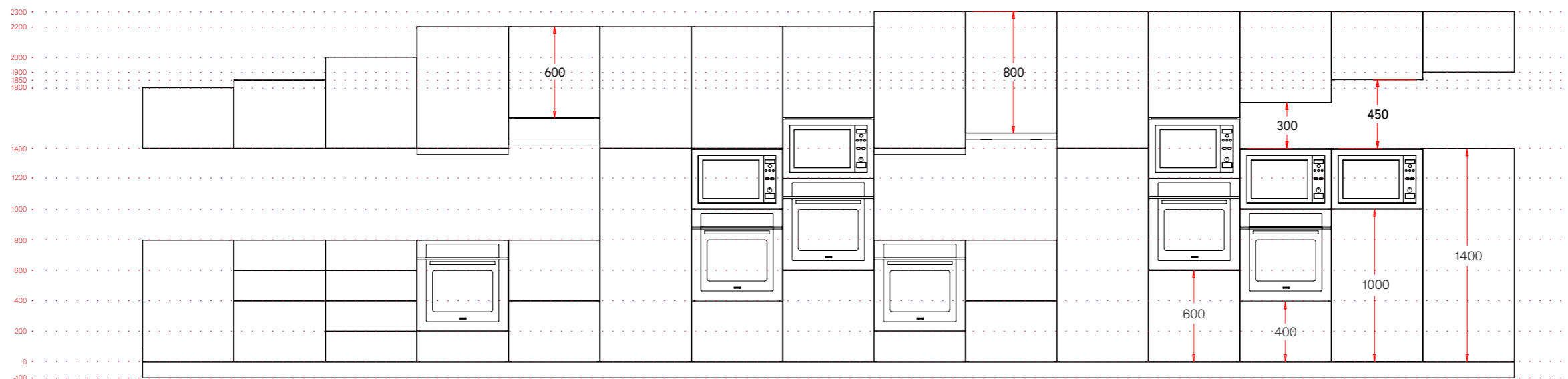

Modules Max

Hauts

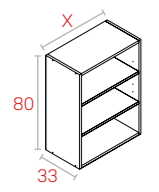
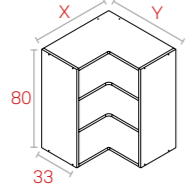
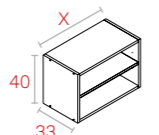
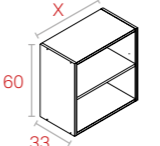
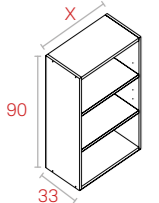
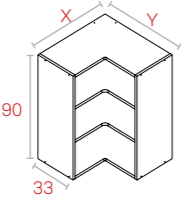
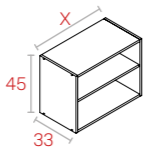
 <p>Module supérieur H80</p> <table border="1"> <tr><td>X</td><td>30</td><td>35</td><td>40</td><td>45</td><td>50</td></tr> <tr><td></td><td>60</td><td>70</td><td>80</td><td>90</td><td>100</td></tr> </table>	X	30	35	40	45	50		60	70	80	90	100	 <p>Module d'angle L H80</p> <table border="1"> <tr><td>X</td><td>Y</td></tr> <tr><td>63 x 63</td><td></td></tr> <tr><td>64 x 65</td><td></td></tr> </table>	X	Y	63 x 63		64 x 65		 <p>Module horizontal H40</p> <table border="1"> <tr><td>X</td><td>60</td><td>80</td><td>90</td></tr> </table>	X	60	80	90	 <p>Module supérieur H60</p> <table border="1"> <tr><td>X</td><td>60</td><td>80</td><td>90</td></tr> </table>	X	60	80	90
X	30	35	40	45	50																								
	60	70	80	90	100																								
X	Y																												
63 x 63																													
64 x 65																													
X	60	80	90																										
X	60	80	90																										
 <p>Module supérieur H90</p> <table border="1"> <tr><td>X</td><td>30</td><td>35</td><td>40</td><td>45</td><td>50</td></tr> <tr><td></td><td>60</td><td>70</td><td>80</td><td>90</td><td>100</td></tr> </table>	X	30	35	40	45	50		60	70	80	90	100	 <p>Module d'angle L H90</p> <table border="1"> <tr><td>X</td><td>Y</td></tr> <tr><td>63 x 63</td><td></td></tr> <tr><td>64 x 65</td><td></td></tr> </table>	X	Y	63 x 63		64 x 65		 <p>Module horizontal H45</p> <table border="1"> <tr><td>X</td><td>60</td><td>80</td><td>90</td></tr> </table>	X	60	80	90					
X	30	35	40	45	50																								
	60	70	80	90	100																								
X	Y																												
63 x 63																													
64 x 65																													
X	60	80	90																										

Bas

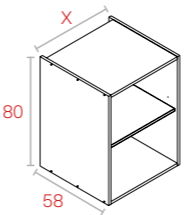
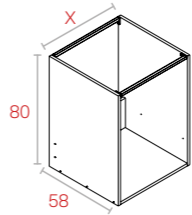
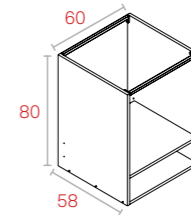
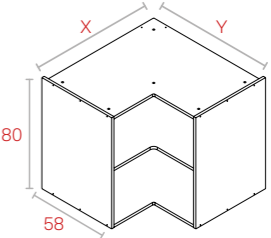
 <p>Module inférieur B80</p> <table border="1"> <tr><td>X</td><td>15</td><td>30</td><td>35</td><td>40</td><td>45</td><td>50</td></tr> <tr><td></td><td>60</td><td>70</td><td>80</td><td>90</td><td>100</td><td>120</td></tr> </table>	X	15	30	35	40	45	50		60	70	80	90	100	120	 <p>Module évier B80</p> <table border="1"> <tr><td>X</td><td>45</td><td>50</td><td>60</td><td>70</td></tr> <tr><td></td><td>80</td><td>90</td><td>100</td><td>120</td></tr> </table>	X	45	50	60	70		80	90	100	120	 <p>Module four B80</p>	 <p>Module d'angle L B80</p> <table border="1"> <tr><td>X</td><td>Y</td></tr> <tr><td>93 x 93</td><td></td></tr> <tr><td>94 x 95</td><td></td></tr> </table>	X	Y	93 x 93		94 x 95	
X	15	30	35	40	45	50																											
	60	70	80	90	100	120																											
X	45	50	60	70																													
	80	90	100	120																													
X	Y																																
93 x 93																																	
94 x 95																																	

Colonnes

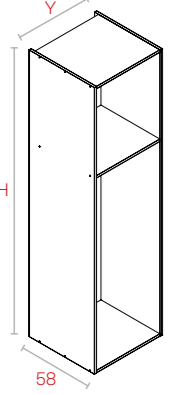
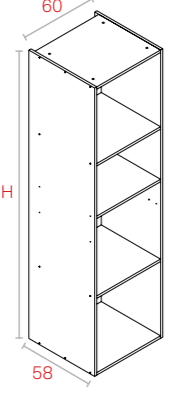
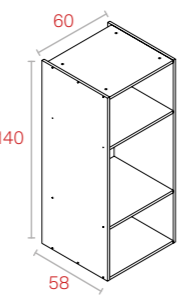
 <p>Colonne avec étagère</p> <table border="1"> <tr><td>HxY</td><td>220X40</td><td>230X40</td></tr> <tr><td></td><td>220X60</td><td>230X60</td></tr> </table>	HxY	220X40	230X40		220X60	230X60	 <p>Colonne four + micro-ondes</p> <table border="1"> <tr><td>H</td><td>220</td><td>230</td></tr> </table>	H	220	230	 <p>Semi-colonne</p>
HxY	220X40	230X40									
	220X60	230X60									
H	220	230									

Accessoires



Pack étagères mobiles avec rainures

X	36,2 (40)
	56,2 (60)

Disponibilité de :

- Panneaux avec et sans rainures
- Pack de joues usinées
- Panneaux pour arrières
- Autres dimensions de modules

Consultez notre réseau de vente.

Plans de travail

Fintop+

Plan de travail pour la cuisine, développé en tant que solution horizontale à la hauteur des exigences d'une utilisation quotidienne. Il a une protection antibactérienne et est revêtu d'un décor sur le dessus, au niveau du contre-parement et du chant arrière isolant.

Caractéristiques principales



Support

SuperPan® Decor Hydrofuge 30 mm - 42 kg/un
SuperPan® Decor Hydrofuge 38 mm - 53 kg/un

Dimensions

3660x630 mm

Chant avant

Double postformé rayon de 3 mm

Autres caractéristiques

Chant arrière générique
Contre-parement revêtu
Joint d'étanchéité
Protégé par un film

Observations

La diversité des couleurs et des possibilités permet également d'utiliser ce produit pour d'autres applications telles que des tables de travail, du mobilier d'hôtellerie, etc.

Disponibilité de :

- Chants en rouleaux, pour chaque décor.
- Profilés en aluminium pour les raccords droits et d'angles.
- Ferrures pour les raccords des plans de travail.
- Raccordement de plan de travail.
- Possibilité de fabriquer des comptoirs

Profilés

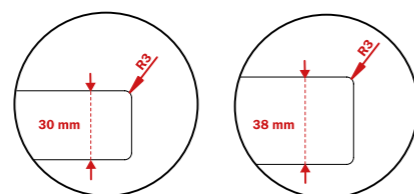

Plus d'informations

Gamme de plans de travail de cuisine développée sur notre SuperPan® Hydrofuge exclusif, qui confère au produit une grande résistance aux chocs, une qualité de coupe supérieure pour des raccords parfaits et une résistance accrue aux environnements humides.

Elle est disponible en deux épaisseurs, 30 mm et 38 mm, offrant une sensation de fermeté et de robustesse. Toute la gamme Fintop+ est fournie postformée en façade pour donner une image de continuité et éviter les joints qui accumulent la saleté.

Grâce à la technologie utilisée pour le revêtement en mélamine, nous proposons des produits similaires aux produits naturels en termes de design et de texture, adaptés au contact avec les aliments, faciles à nettoyer, résistants et avec un traitement antibactérien.

Nous avons sélectionné des éléments qui intègrent des décors exclusifs pour répondre à tous les types de goûts. La plupart des références sont issues de notre gamma Duo, ce qui facilite grandement la combinaison avec les façades et les finitions, ainsi que le fait d'utiliser les mêmes tons dans les projets avec des espaces partagés, comme, par exemple, les cuisines ouvertes sur le salon. Nous fabriquons également des comptoirs sur commande. Pour garantir une durée de vie maximale, les plans de travail Fintop+ sont disponibles avec un contre-parement revêtu et avec la partie arrière chantée. Nous intégrons également un joint d'étanchéité à l'avant pour empêcher l'eau de s'écouler à l'intérieur du meuble.

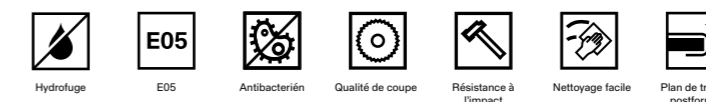

Décors

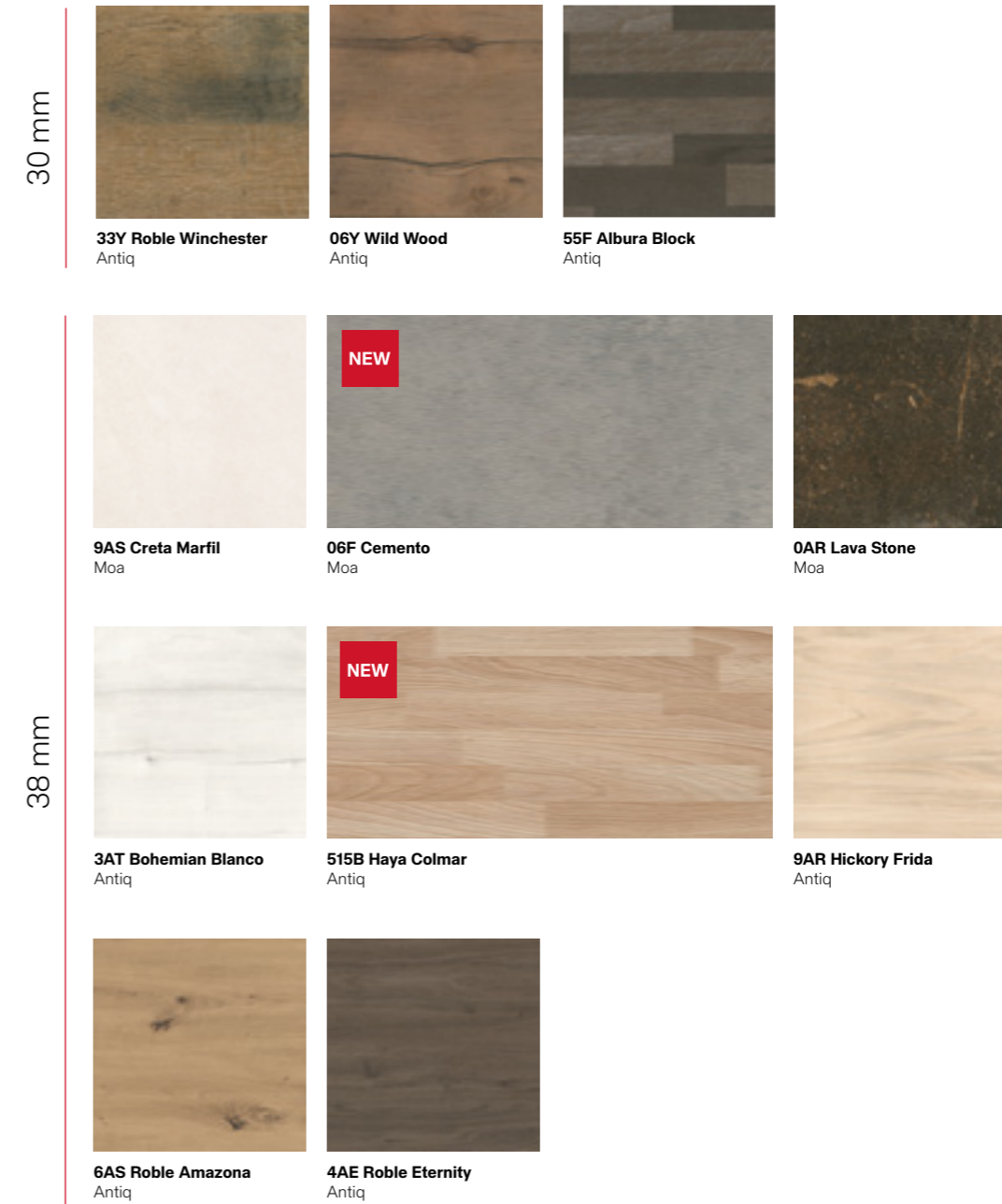
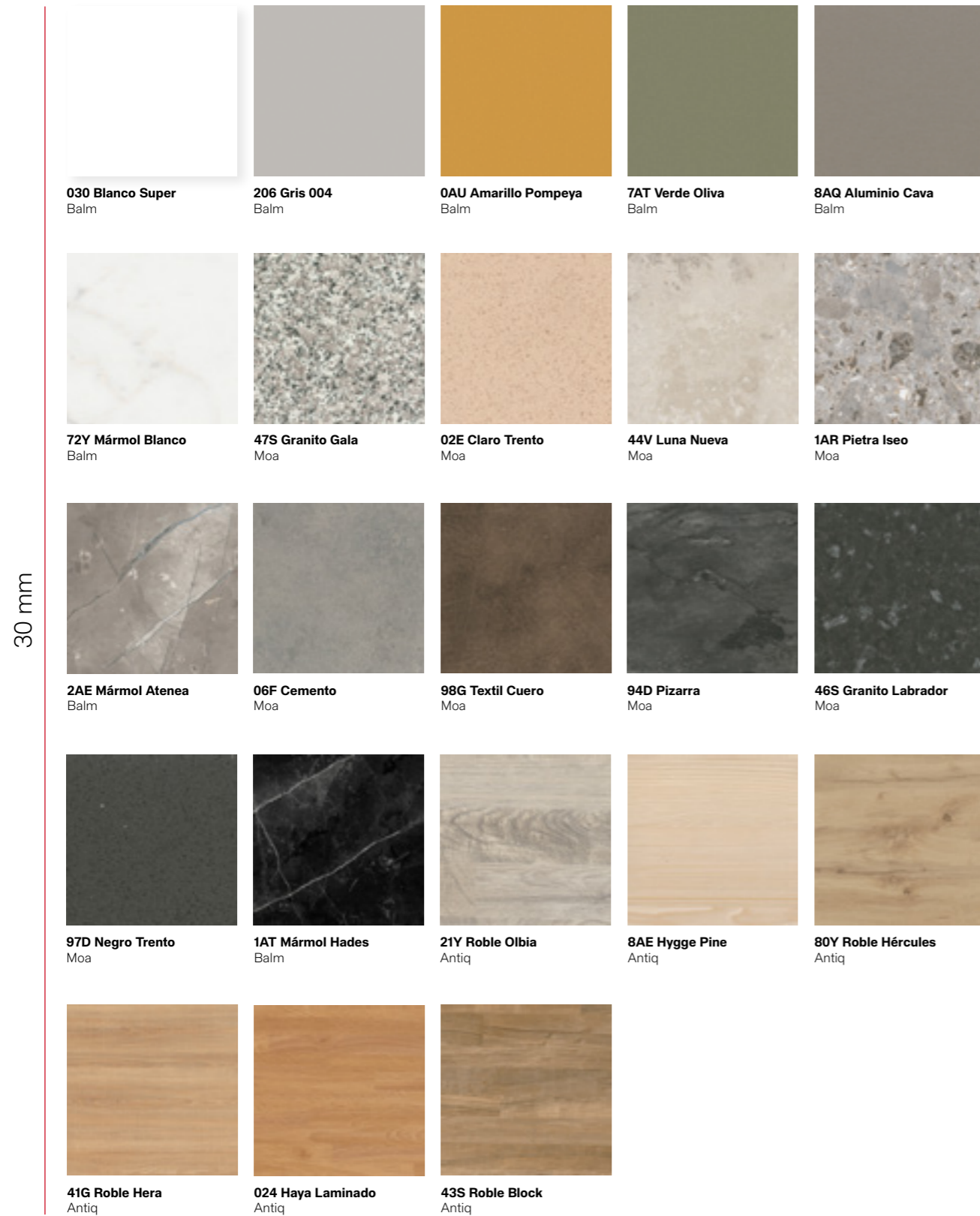



Finitions

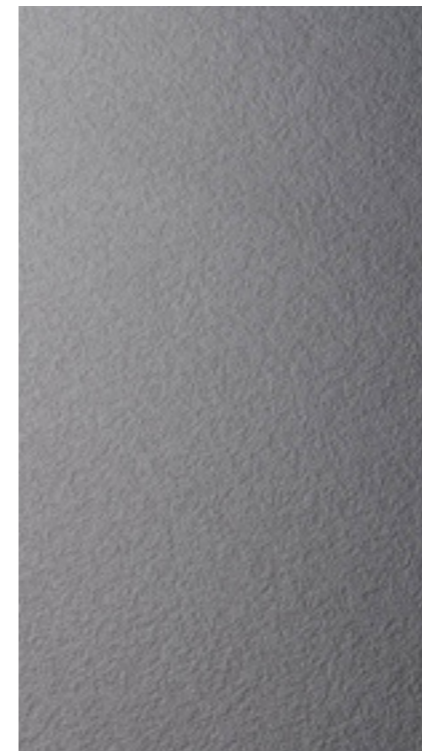

Moa

Texture mate et douce au toucher, effet pierre bouchardée. Structure homogène qui s'intègre parfaitement avec une grande variété d'éléments décoratifs : ciment, pierre calcaire, granit, oxyde...

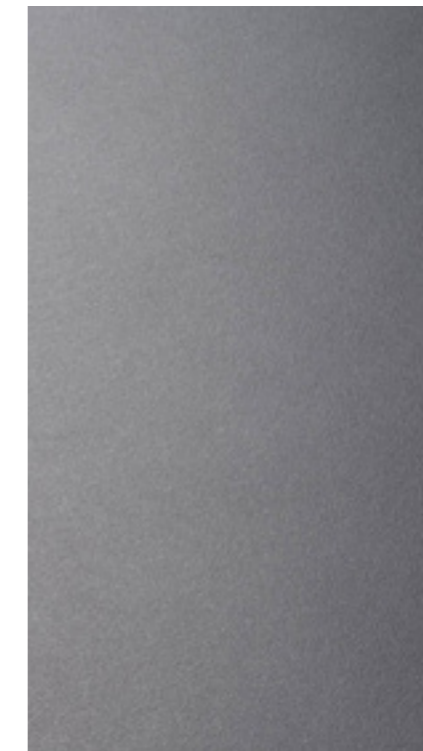

Balm

Texture super mate avec un toucher agréablement chaud, qui offre une bonne résistance aux taches de doigts. Balm est une finition très polyvalente, qui se marie parfaitement avec les unis, les métallisés ou les marbres, sans ternir l'intensité ou les couleurs des éléments de décoration.



Antiq

Texture très profonde avec effet rustique de bois brossé. Finition chaude au toucher et mate à l'oeil. Sa structure homogène est très polyvalente et se marie bien avec les bois de style calme, comme avec les bois rustiques.

Plans de travail

Fintop Xtrim NEW

Gamme de plans de travail réalisés avec un panneau HDF exclusivement et spécialement développé pour une application horizontale. Grâce à notre innovation, nous obtenons un panneau aux caractéristiques techniques élevées et offrant de hautes performances, avec notamment une excellente dureté, qui permet une utilisation intensive des plans de travail Xtrim.

Caractéristiques principales

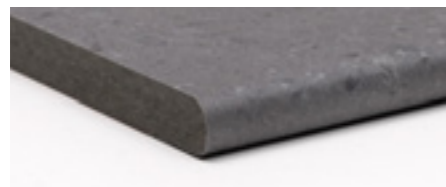

Panneau

High performance HDF 13 mm - 27 kg / unité

Dimensions

3660 x 630 mm

Chant avant

Double postformage : Rayon 5 mm

Autres caractéristiques

Contreface revêtue
Protégé avec film

Observations

Fabriqué avec un panneau HDF exclusif et spécialement développé pour une application horizontale, grâce à notre innovation, nous obtenons d'excellentes performances et un rendement élevé, ainsi qu'une excellente dureté, ce qui permet une utilisation intensive des plans de travail Xtrim. Il est conforme aux tests de la norme de cuisine UNE 56875.

Possibilité de

- Bande de chant pour terminaison des côtés
- Ferrure pour union des plans de travail
- Possibilité de fabriquer des comptoirs



Profilés

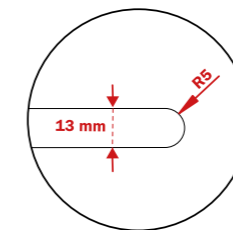

Hydrofuge



E05



Antibactérien



Qualité de coupe



Résistance à l'impact



Nettoyage facile



Plan de travail postformé



Haute densité



CARB2

Décors



72Y Mármol Blanco
Balm



9AS Creta Marfil
Moa

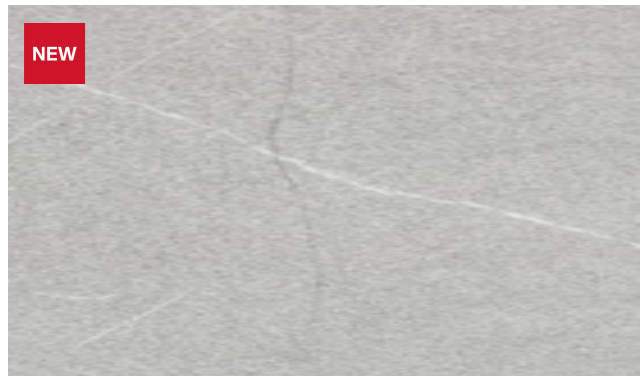

583B Pietra Alba
Moa



267B Gravity Marengo
Moa

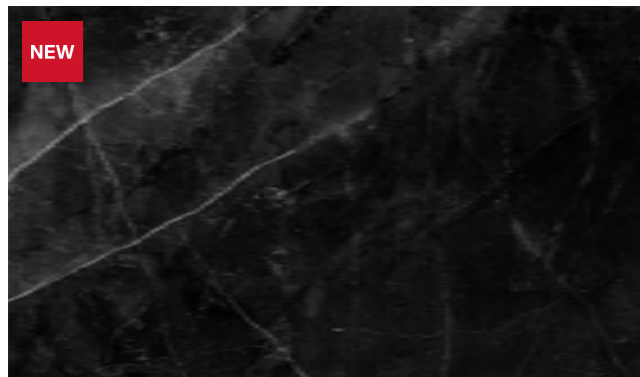

1AT Mármol Hades
Balm

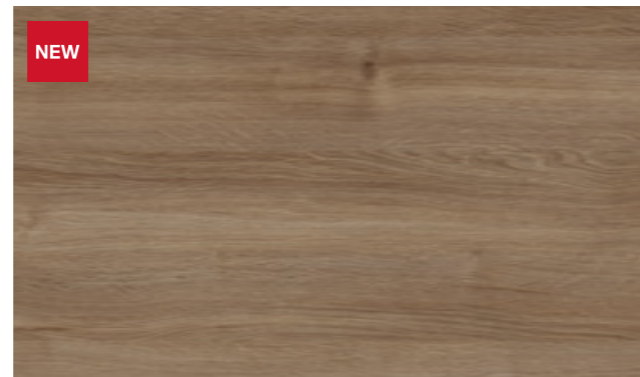

274B Roble Romance
Antiq



251B Lecer
Antiq



6AS Roble Amazona
Antiq



Finitions

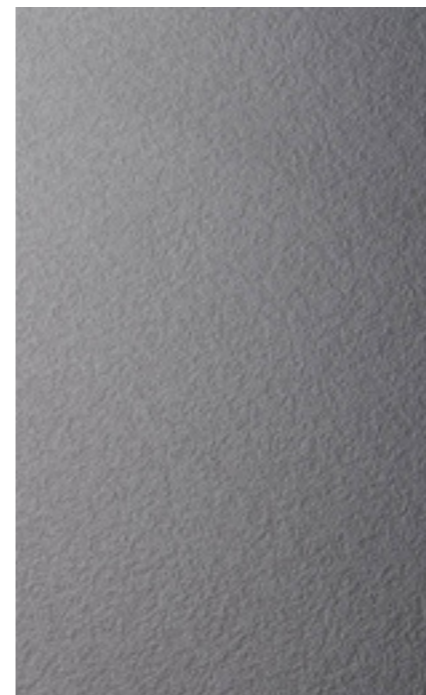

Moa

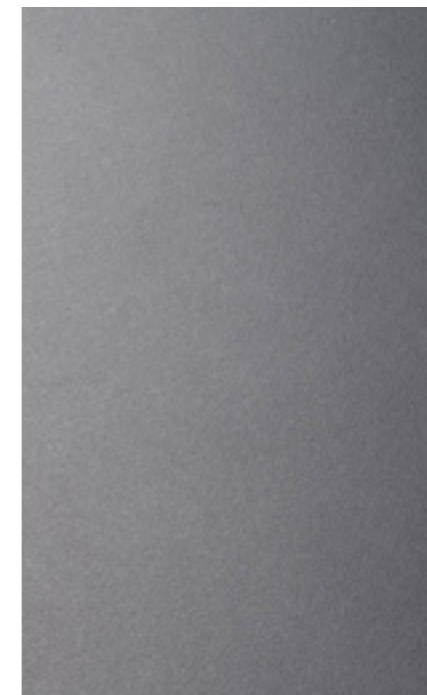

Balm



Antiq

Plans de travail

Fintop SQ

Caractéristiques principales

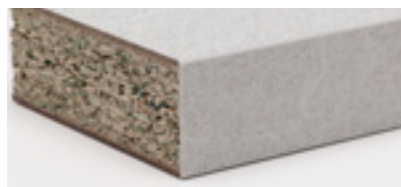

Une gamme de plans de travail à bords droits qui combinent un support SuperPan® ultra résistant et résistant à l'humidité avec une gamme d'éléments décoratifs qui ajoutent un look moderne au design de la cuisine. Facile à nettoyer, résistant à l'humidité et doté d'une surface antibactérienne, il a des bords et des crédences assortis.

Support

SuperPan® Decor Hydrofuge 38 mm - 53 kg/un

Dimensions

3660 x 630 mm

Chant

Chant ABS de 1 mm, garantissant un look élégant et contemporain dans chaque cuisine. Ils présentent une contreface revêtue et un chant générique à l'arrière.

Observations

La combinaison de décors et de finitions de la gamme, sur support SuperPan® Hydrofuge ultra résistant, fait de Fintop SQ une solution idéale pour tous vos projets. Le chant en ABS et la colle PUR offrent une résistance accrue à la chaleur et à l'usure par rapport à d'autres matériaux, offrant ainsi les meilleures garanties pour une utilisation quotidienne. De plus, la technologie utilisée dans la fabrication de la surface permet au plan de travail de répondre aux tests de la norme de cuisine UNE 56875.

Disponibilité de

- Crédence disponible
- Des chants en rouleaux sont disponibles pour les projets sur mesure
- Des chants de bois de bout sont également disponibles pour quelques décors.
- Quincaillerie pour raccorder les plans de travail
- Possibilité de fabriquer des comptoirs



Plus d'informations

Le SuperPan® est un support hybride composé de faces en fibres de bois et d'une âme en particules agglomérées de bois. C'est une solution innovante, brevetée par Finsa, que nous fabriquons exclusivement grâce à un processus de pressage en continu. Cette technique le rend hautement résistant aux différentes technologies industrielles, car elle combine les principaux avantages du MDF et de l'aggloméré. Les faces en MDF permettent aux plans de travail fabriqués avec du SuperPan® d'avoir une résistance accrue aux chocs.

Pour notre gamme Fintop SQ, nous utilisons la qualité hydrofuge pour offrir les garanties maximales dans les environnements humides.



Hydrofuge



E05



Antibactérien



Qualité de coupe



Résistance à l'impact



Nettoyage facile



Chant ABS

Décors

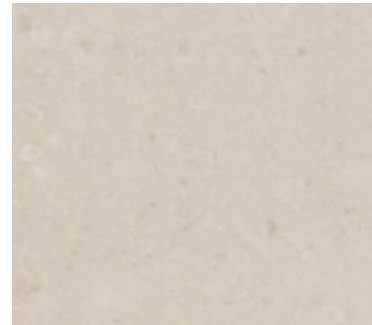

271B Gravity Hueso
Moa



269B Gravity Arena
Moa



268B Gravity Niebla
Moa

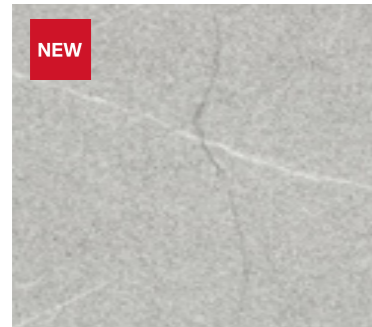

583B Pietra Alba
Moa



267B Gravity Marengo
Moa

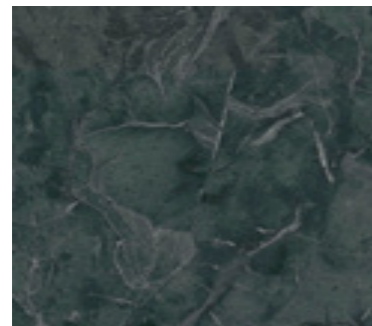

472B Mármol Flora
Balm

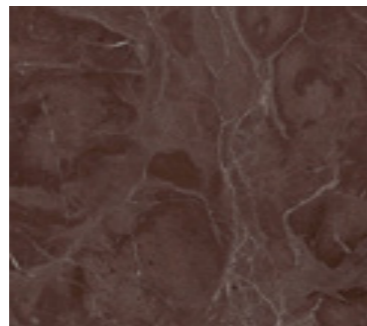

473B Mármol Artemisa
Balm

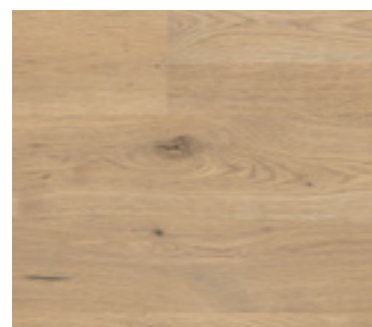

264B Navia Natural
Antiq

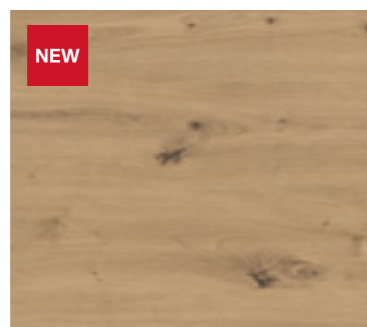

6AS Roble Amazona
Antiq

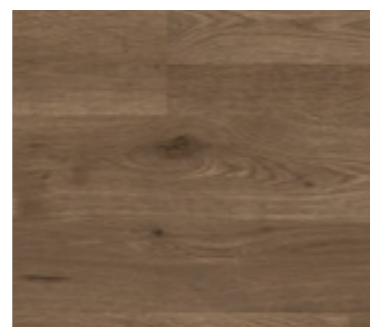

265B Navia Brown
Antiq



Finitions

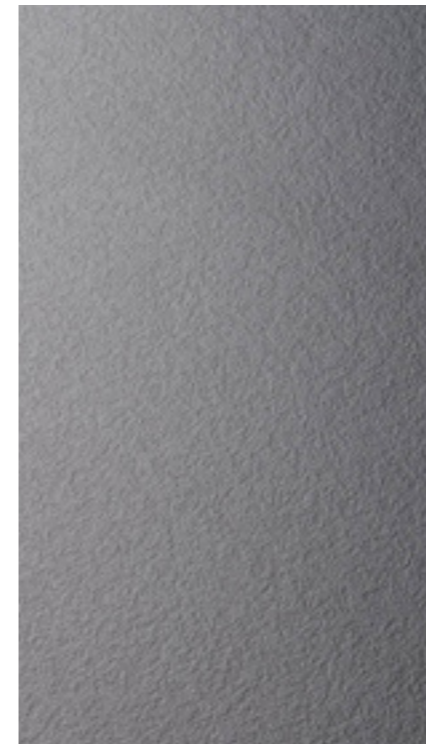

Moa

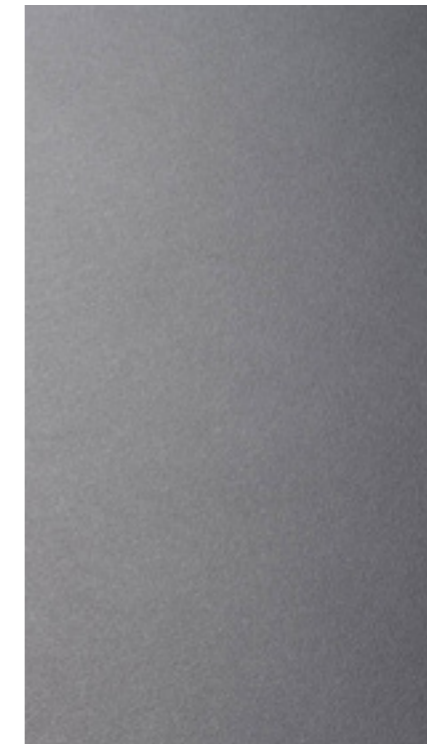

Balm



Antiq

Façades

Finporta

Bandes postformées sur deux côtés, pour la configuration de façades de meubles de cuisine. Elles vous permettent de réaliser toutes sortes de combinaisons de portes, tiroirs, tiroirs casserolier, etc.

Caractéristiques principales

Support

SuperPan® Decor 19 mm, avec décor et finition sur les deux faces

Longueur

2850 mm (taille utile : 2800 mm)

Largeur

de 148 jusqu'à 898 mm

Chant avant

Postformé 1 chant : Rayon 3 mm

Observations

Son application la plus courante est la façade de cuisine, mais les bandes Finporta peuvent également être utilisées pour les portes d'armoires, de mobilier de bureau, de maison ou pour les collectivités, etc.

Disponibilité de :

- Chants adhésifs ;
- Portes finies sur demande (consultez notre équipe commerciale).

Profilés

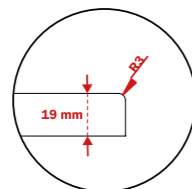

Plus d'information

Le SuperPan® est un matériau de haute performance qui assure une résistance optimale de la surface, une excellente fixation des ferrures et une finition parfaite de la coupe.



E05



Antibactérien



Qualité de coupe



Performance des fixations



Usage

Décors

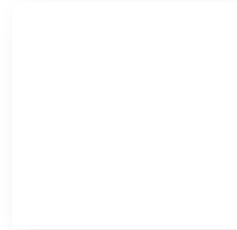

030 Blanco Super
Soft III

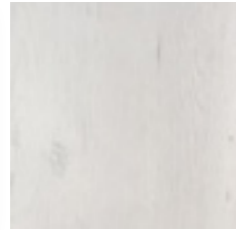

91Y Roble Dafne
Atlas



98V Roble Aurora
Atlas



84V Roble Denver
Atlas



97V Roble Colorado
Atlas

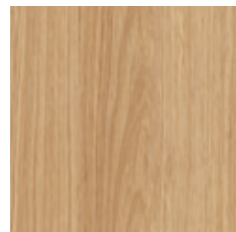

41G Roble Hera
Atlas



80Y Roble Hércules
Atlas

Finitions

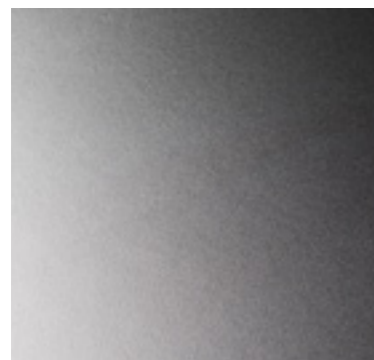

Soft III
Texture douce et aspect mat.

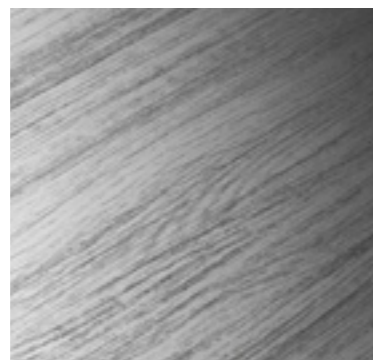

Atlas
Texture du bois et caractère rustique.



Finsa

Tous droits réservés. Aucune partie de ce catalogue ne peut être reproduite sous quelque forme que ce soit sans l'autorisation écrite préalable de Finsa, par écrit de Finsa. Les décors présentés dans ce catalogue sont une reproduction. Veuillez demander un échantillon physique ou consulter notre réseau commercial avant de prendre une décision.

finsa.com

